

Regrouper les forces du milieu
au service des jeunes:
le projet 15-24
Commission scolaire des Patriotes

Colloque de l'approche orientante
Québec, mars 2010

Alain Bertrand C.P.
Patrick Jeannotte C.O. C.P.



Plan de la présentation

1. Profil de la Cs des Patriotes
2. Projet 15-24: Objectifs
3. Projet 15-24: Nos partenaires
4. Projets 2009-2010
5. Suite

Profil de la CSP

1. Offre des services à la population de 21 municipalités
2. 63 établissements
 - 50 écoles primaires
 - 11 écoles secondaire
 - 4 points de service en FGA
 - 1 centre de formation professionnelle
3. 32 000 élèves

TERRITOIRE DE LA CSP



Situations et besoins des élèves

1. Motivation scolaire (absences, non contrôle du jeune sur sa situation)
2. Échecs ou difficultés scolaires répétées (remettre sur une voie de qualification possible)
3. Situations particulières qui ont un effet sur la fréquentation (consommation, habitudes de vie, situation familiale)

Situations et besoins des élèves (suite)

1. Accès à la qualification (manque une partie des exigences)
2. Reprise, prolongement et services d'appui
3. Qualité de la relation (confiance, sécurité, croire en la réussite de l'élève)
4. Pratiques pédagogiques
5. Services diversifiés

Situations et besoins en lien avec la communauté

1. Mieux comprendre et respecter les interventions qu'effectuent les organismes de la collectivité
2. Contribuer à améliorer les services pour les jeunes adultes du territoire afin d'augmenter la réussite
3. Mieux se connaître pour éviter de refaire ce qui a été fait
4. Définir les mandats de chacun en raison du territoire qu'il couvre...

Beaucoup de partenaires sur le même territoire

1. Deux MRC et l'agglomération de Longueuil
2. Deux Forums jeunesse et deux CRÉ
3. Deux Carrefours jeunesse emploi
4. Quatre Centre local d'emploi
5. Trois tables de concertation jeunesse
6. Trois CSSS
7. UNE agente de sensibilisation à l'entrepreneuriat

Projet 15-24

Objectifs:

1. INTERNES

- Préciser l'offre de services pour les élèves 15-24 ans
- Ajuster les services au regard des besoins non comblés en FJ et par la suite FGA
- Réorientation du Centre des services alternatifs

1. EXTERNES

- Créer un réseau de partenaires
- Établir un plan d'action réaliste
- Établir un protocole d'entente

Offre de services à la CS des Patriotes

Schéma des parcours et des services à la commission scolaire des Patriotes

Le système scolaire au Québec

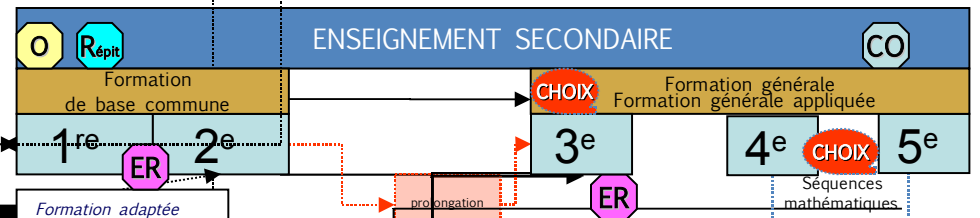
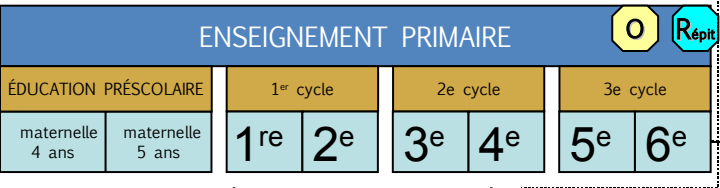

DES
Diplôme d'études secondaire

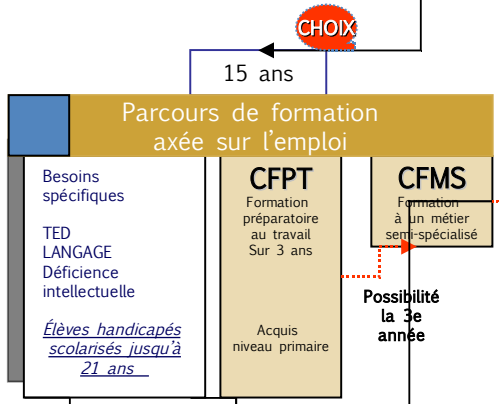
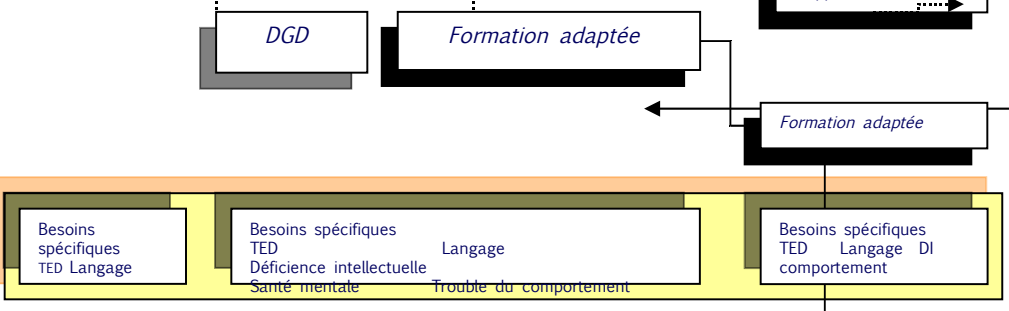

MARCHÉ DU TRAVAIL

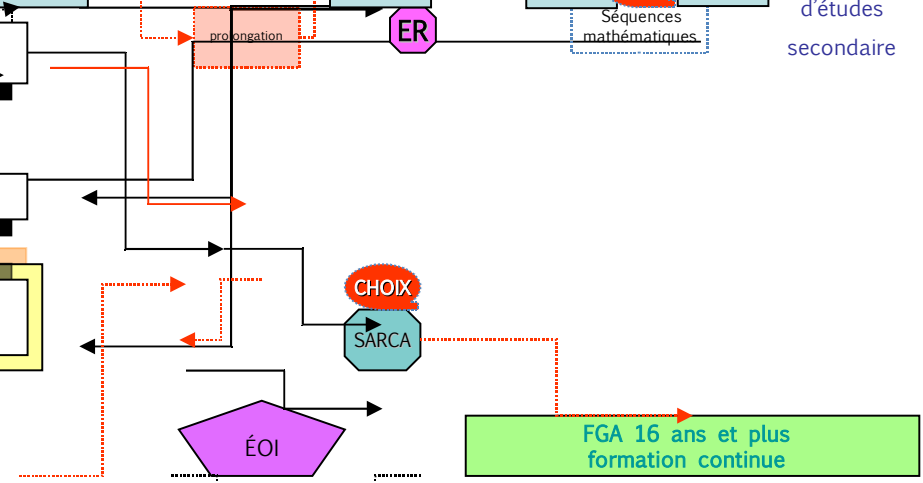

Projets 2009-2010:

INTERNES

Réorientation du Centre des services alternatifs vers l'école orientante l'Impact

1. Favoriser les passerelles
2. Permettre des choix
3. Exploration de la formation professionnelle

École orientante l'Impact

1. Accueille 250 jeunes avec différents parcours scolaires
2. Offre une formation axée sur l'approche orientante
3. Permet l'obtention des préalables pour la FP (Ma, Fr, Ang. 3^e et 4^e secondaires)
4. Ouvre la porte à divers exploration

Les parcours de formation Général et Appliqué

1. Soutien aux enseignants pour les choix de parcours et séquences mathématiques
2. Soutien aux enseignants pour les cours de la formation générale appliquée (PPO, Exploration de la FP, Sensibilisation à l'entrepreneuriat)

Les parcours de formation Axée sur l'emploi

1. 4 groupes FMS (2 écoles secondaires)
2. 1 groupe FMS - TED
3. 6 groupes FPT (2 écoles secondaires)
4. 2 groupes FPT- TED
5. 3 groupes FPT – DI/DL

Les parcours de formation Axée sur l'emploi

1. Accompagner les équipes et participer aux formation du MELS
2. Développer des outils pédagogiques
3. Participer aux projets de développement Montérégiens

FGJ-FGA

1. Participation des CP de la FGA aux tables de concertation de la FGJ
2. Collaboration entre les CO de la FGJ et du SARCA pour arrimer les informations offertes
3. Partage d'information auprès des intervenants et des jeunes pour favoriser un meilleur arrimage des services

FGJ-FP

1. Mission FP
2. Atelier d'exploration de la FP
3. Atelier Parent-enfant

Projets 2009-2010:

EXTERNES

Des exemples de projets avec
nos partenaires

Les Forums jeunesse

- Soutien à l'embauche d'une ressource (financement)
- Favorise la concertation avec les intervenants du milieu (Engagement jeunesse, table des ASEJ)
- Favoriser l'implication citoyenne des jeunes (travail sur la mise à jour d'une trousse d'animation pour intervenants scolaire)
- Financement de projets dans les écoles
- Participation à l'organisation d'un colloque sur l'implication citoyenne au secondaire

Conférence Régionale des élus

1. Participer à la table de concertation de conciliation études - travail

Les Carrefours jeunesse emploi

1. Le lien avec notre agente de sensibilisation à l'entrepreneuriat
2. Formation donnée aux intervenants du CJE afin de mieux comprendre le monde scolaire et de parler le même langage
3. Collaboration avec l'École orientante l'impact
4. Collaboration dans la mesure où chacun connaît les champs d'intervention de l'autre.

COLLABORATION ET NON COMPÉTITION

Table de concertation jeunesse

1. Participer aux différentes tables
2. Écouter les besoins des organismes
3. Former les organismes au sujet du fonctionnement de la CSP
4. Faire connaître la complémentarité des services(communautaire vs scolaire)

Engagement jeunesse

1. Créé par le secrétariat à la jeunesse; financé par la stratégie d'action jeunesse et hébergé par les forum jeunesse et les CRÉ
2. Réunion des différents intervenants d'organismes du milieu (communautaire, ministères, commissions scolaires, santé et services sociaux)
3. Partage d'information parmi des différents services offerts aux jeunes 15-24 ans
4. Lieu de concertation répondant aux problématiques vécues des jeunes 15-24 ans
5. Un agent de liaison

Agente de sensibilisation à l'entrepreneuriat

1. Participer à l'offre des services de l'ASEJ
2. Participer à la table ASEJ Montérégie avec Forum jeunesse Montérégie-est
3. Coopérer dans la mise en place de projets entrepreneuriaux pour la mesure de sensibilisation et le Concours québécois en entrepreneuriat
4. Collaborer au cours de sensibilisation à l'entrepreneuriat

Réussite Montérégie

1. Participer au comité organisateur des journées de la persévérance
2. Proposer un projet d'infusion avec groupe de 3^e secondaire (anglais) afin de sensibiliser à la persévérance scolaire

Projets à développer

1. Travailler à l'ouverture d'un CFER pour l'automne 2010
2. Travailler sur les passerelles FMS-FP
3. Développer d'avantage de projets avec nos partenaires de la communauté tout en s'assurant des rôles de chacun
4. Poursuivre le partenariat avec le CJE Marguerite d'Youville

1. Ajuster le rôle du porte parole de la CSP aux tables jeunesse
2. Mettre en place une offre concertée dès le début de l'année scolaire
3. Développer un partenariat avec l'agent de sensibilisation à la coopération
4. Mettre en place les bases de la concomitance FGJ-FP

La réussite de ce type de projet réside dans...

1. Le temps et l'énergie
2. Les ressources
3. Connaissance du rôle et du mandat de chacun
4. Collaboration et non pas compétition
5. Prise de risques en essayant de nouvelles choses

La réussite de ce type de projet réside dans...

1. Implication des partenaires
2. Accès aux ressources
3. Connaissance des rôles et des mandats de chacun
4. Collaboration saine
5. Prise de risques en empruntant de nouvelles avenues

Merci!

Questions et commentaires

Pour nous joindre:

alain.bertrand@csp.qc.ca

patrick.jeannotte@csp.qc.ca